

ASF110 INSTRUCTION MANUAL

We'll Make It Stress-Free

If you have any questions along the way, just give us a call.
1-800-359-5520. We're ready to help!

Scan for easy install video

san.us/389



IMPORTANT SAFETY INSTRUCTIONS – SAVE THESE INSTRUCTIONS – PLEASE READ ENTIRE MANUAL PRIOR TO USE

Before getting started, let's make sure this mount is perfect for you!

1 Does your TV weigh *more* than 35 lb (15.8 kg) including accessories?



No — Perfect!

Yes — This mount is NOT compatible. Visit accents.sanus.com or call 1-800-359-5520 to find a compatible mount.

2 What is your wall made of?



Drywall with wood studs

Perfect!



Unsure? Call 1-800-359-5520

3 Do you have all of the tools needed?

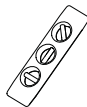

4 Ready to begin?

Please read through these instructions completely to be sure you're comfortable with this easy install process. Also check your TV owner's manual to see if there are any special requirements for mounting your TV.

If you do not understand these instructions or have doubts about the safety of the installation, assembly or use of this product, contact Customer Service at 1-800-359-5520.

⚠ CAUTION: Avoid potential personal injuries and property damage!

- This product is designed for use in wood studs - DO NOT install into drywall alone
- The wall must be capable of supporting five times the weight of the TV and mount combined
- Do not use this product for any purpose not explicitly specified by manufacturer
- Manufacturer is not responsible for damage or injury caused by incorrect assembly or use

Supplied Parts and Hardware

⚠ WARNING: This product contains small items that could be a choking hazard if swallowed. Before starting assembly, verify all parts are included and undamaged. If any parts are missing or damaged, do not return the damaged item to your dealer; contact Customer Service. Never use damaged parts!

📄 NOTE: Not all hardware included will be used.

STEP 1 Parts and Hardware

TV Bracket

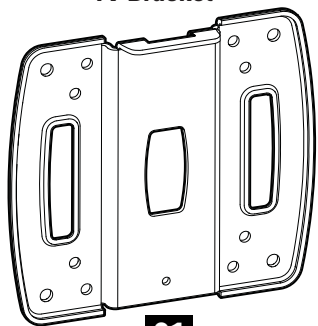

01

TV Bracket
Extenders

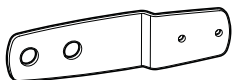

02 (4)

TV Bracket
Extender
Screws



M4 x 8mm

03 (8)

TV Screws

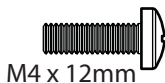

M4 x 12mm

04 (4)



M5 x 12mm

05 (4)

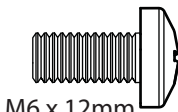

M6 x 12mm

06 (4)



M4 x 35mm

07 (4)



M5 x 35mm

08 (4)



M6 x 35mm

09 (4)

Washers

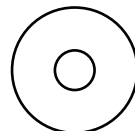

M4/M5

10 (4)

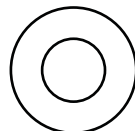

M6

11 (4)

Spacers

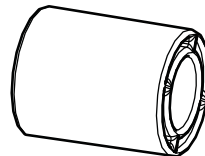

12 (4)

STEP 2 Parts and Hardware

Wall Plate Template

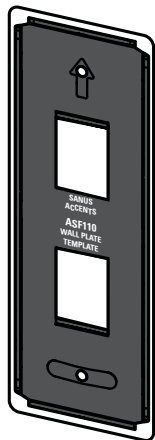

13

Wall Plate Assembly

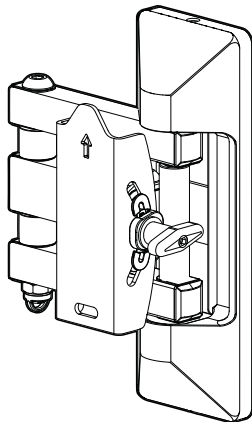

14

Lag Bolts

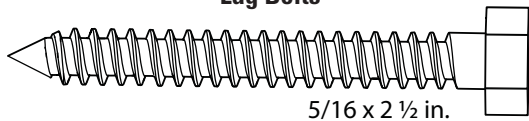

5/16 x 2 1/2 in.

15 (2)

STEP 3 Parts and Hardware

Locking Screw



8-32 x 3/8 in.

16

Washer

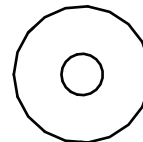

8-32 in.

17

Additional Parts and Hardware

Cable Ties

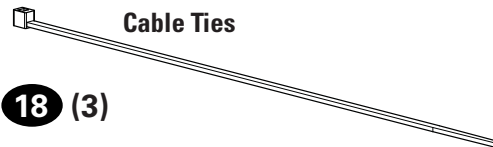

18 (3)

Allen Key

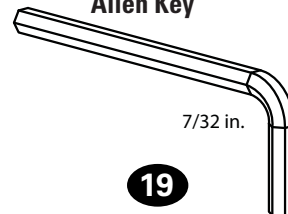

7/32 in.

19

STEP 1 Attach TV Bracket to TV

1-1 Measure Your TV Hole Pattern

Measure the width and height of your TV hole pattern in mm.

Record your measurements:

Width _____ mm x Height _____ mm

75 mm = 7.5 cm = 3 in.

100 mm = 10 cm = 4 in.

200 mm = 20 cm = 7 7/8 in.

inch dimensions approximate

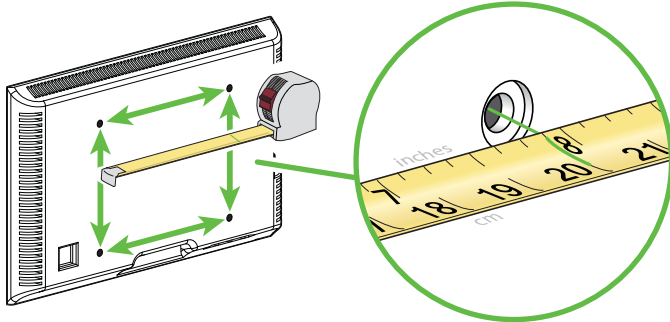

1-2 Assemble Your TV Bracket

Determine which TV bracket configuration to use, A, B, or C based on your TV hole pattern measurements.

A

75 x 75
100 x 100

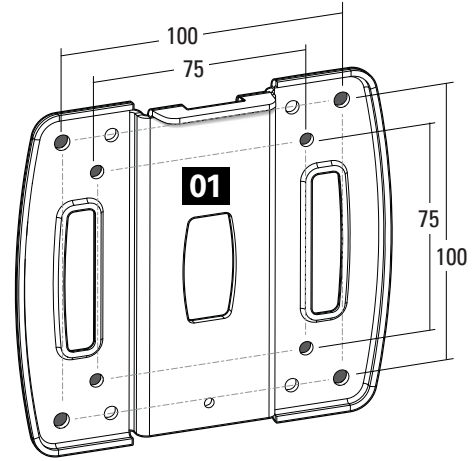
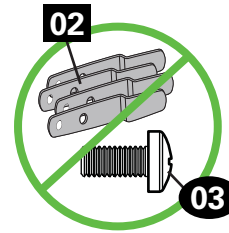

These smaller hole patterns only use TV bracket **01**.
Do not use the four TV bracket extenders **02** and eight screws **03**.

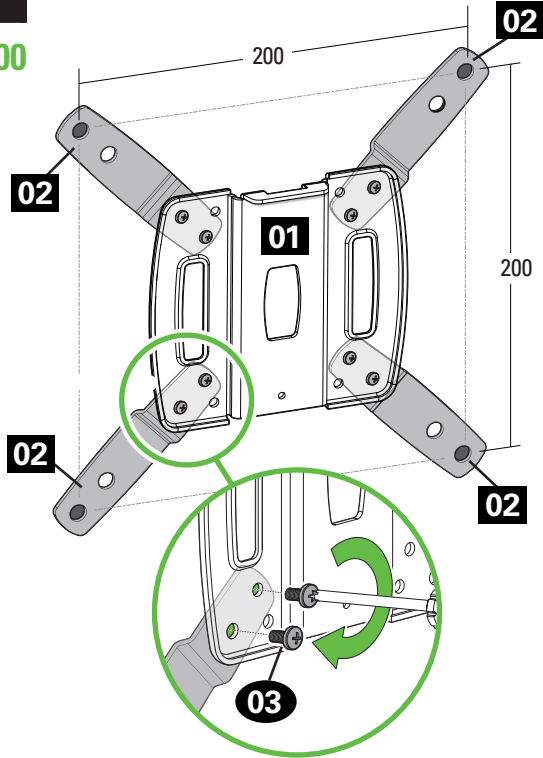
B**200 x 200**

Assemble TV bracket extenders **02** onto TV bracket **01** as illustrated. Secure using eight screws **03** in the corner holes shown.

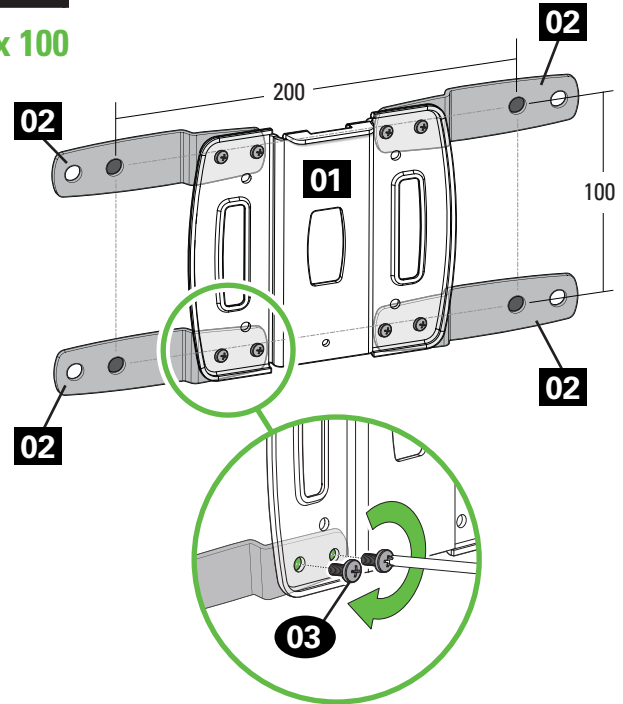
C**200 x 100**

Assemble TV bracket extenders **02** onto TV bracket **01** as illustrated. Secure using eight screws **03** in the corner holes shown.

1-3 Select TV Screw Diameter

Hand thread screws into the threaded inserts on the back of your TV to determine which screw diameter (M4, M5, or M6) to use.

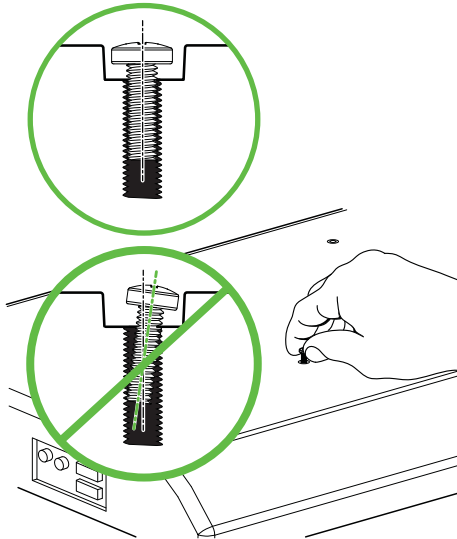

1-4 Select TV Screw Length

If your TV has a flat back, use the shorter screws.

Spacers and longer screws are supplied to accommodate:

- irregular / round back TVs
- TVs with inset mounting holes
- extra space needed for cables

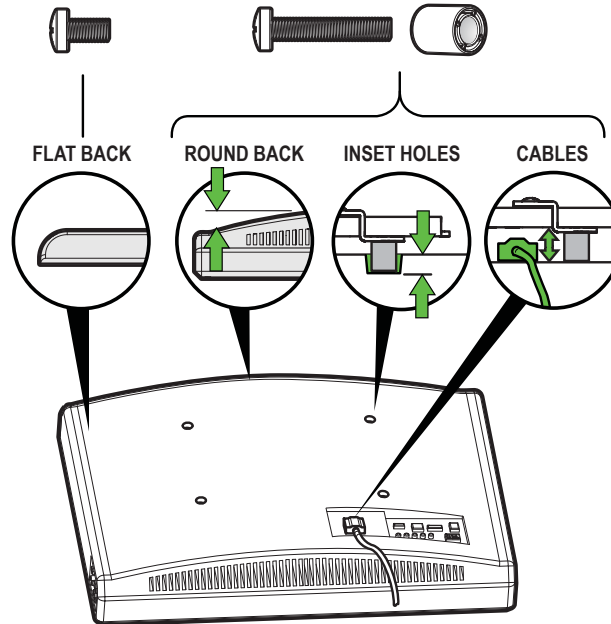

⚠ CAUTION:

Verify adequate thread engagement with the screw or screw/spacer combination.

- Too short will not hold the TV.
- Too long will damage the TV.



Too Short



Correct



Too Long

1-5 Attach TV Bracket

Position your TV bracket configuration over your TV hole pattern - making sure the brackets are vertically centered and level. Install using either the short screw and washer or spacer, long screw and washer combination you selected for your TV.

! IMPORTANT: Ensure TV bracket is securely fastened before moving on to the next step.

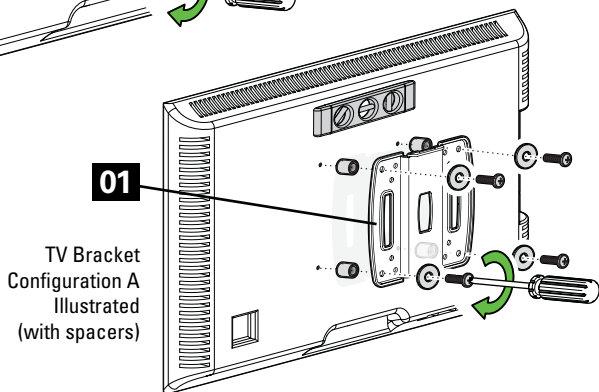
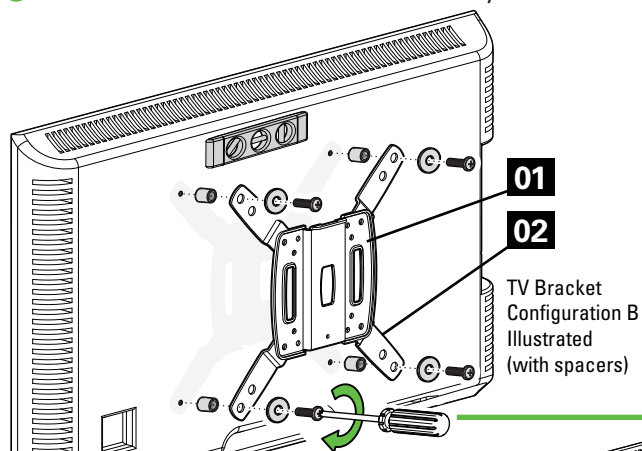

NOTE: For 200 x 200 or 200 x 100 hole patterns, you may need to loosen the screws 03 to align the bracket extenders 02. After bracket extenders 02 are secured to the back of your TV, re-tighten screws 03.

Short screw and washer

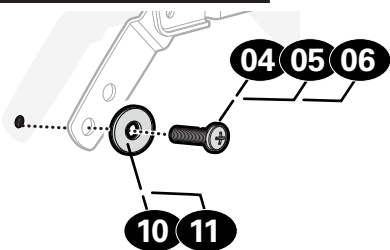

Spacer, long screw and washer

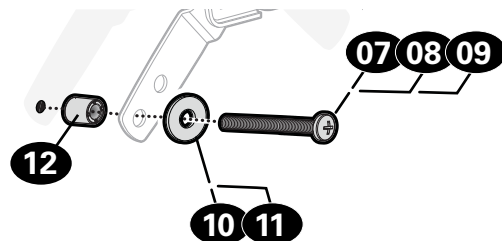

STEP 2 Attach Wall Plate

Wood Stud ONLY

⚠ CAUTION: Avoid potential personal injuries and property damage!

- Drywall covering the wall must not exceed 16 mm (5/8 in.)
- Minimum wood stud size: common 51 x 102 mm (2 x 4 in.) nominal 38 x 89 mm (1 1/2 x 3 1/2 in.)

1. Locate your stud. Verify and mark the center of the stud by finding the stud edges using an awl, a thin nail, or an edge to edge stud finder.
2. Position the wall plate template **13** at your desired height and line up the holes with your stud center line. Level the template and tape in place.
3. Drill pilot holes using a 5.5 mm (7/32 in.) diameter drill bit. Remove wall plate template **13**.

! IMPORTANT: Be sure to drill into the center of the stud.

! IMPORTANT: Pilot holes must be drilled to a depth of 63.5 mm (2½ in.).

📄 NOTE: TV shifts 21.9 mm (7/8 in. {0.86 in.}) to the right or left when in the home position. Consider this when selecting the location of your wall mount.

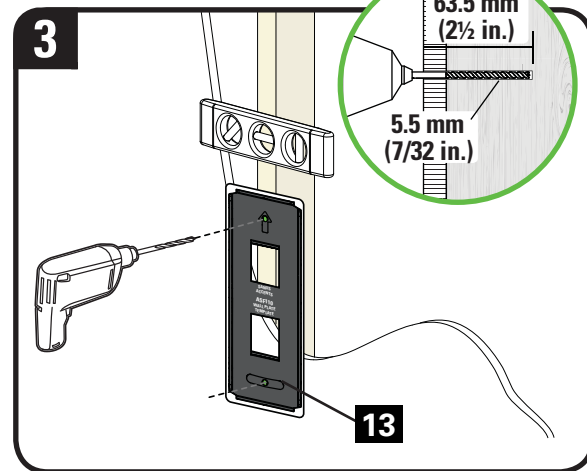
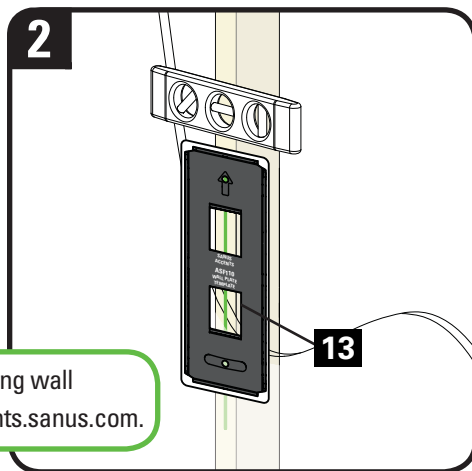
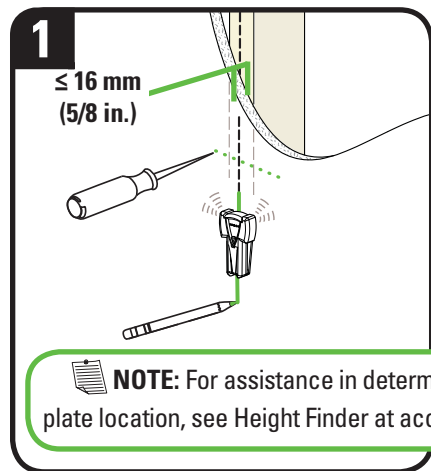

- Slide the cover to expose the mounting holes in wall plate assembly **14**.
- Install wall plate assembly **14** using two lag bolts **15**. Tighten the lag bolts only until they are pulled firmly against the wall plate.

⚠ CAUTION: Improper use could reduce the holding power of the lag bolt. **DO NOT over-tighten the lag bolts.**

- Reattach the cover onto the wall plate assembly **14**.

📄 NOTE: If needed, you can make small level adjustments to the wall plate by loosening the bottom lag bolt and shifting the wall plate until level. Tighten the bottom lag bolt when adjustments are complete.

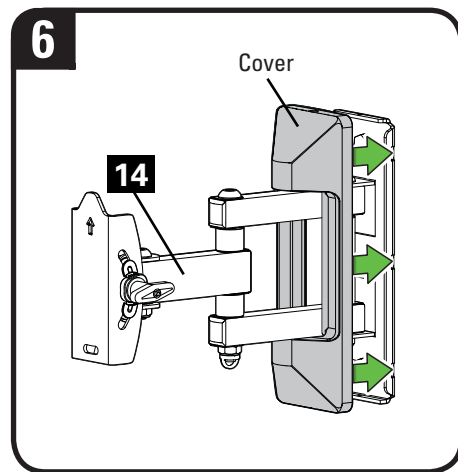
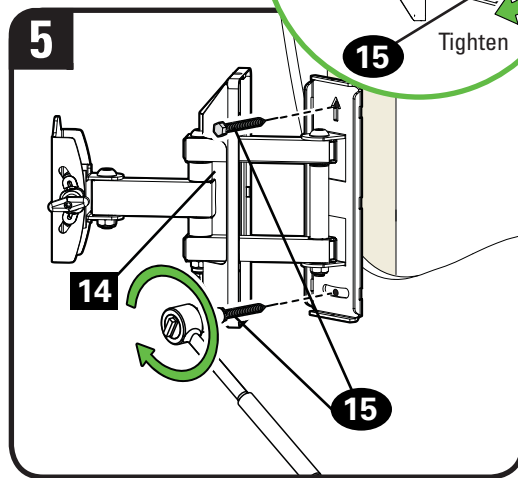
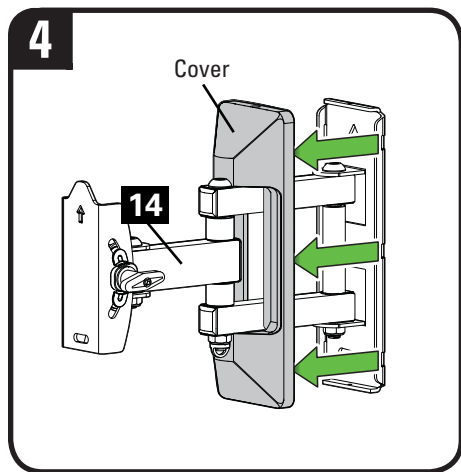

STEP 3 Hang TV onto Wall Plate



HEAVY! You may need assistance with this step.

1. Position the arm of wall plate assembly **14** so the elbow is bent 90 degrees and pressed against the wall.
2. Hang the TV onto the arm of wall plate assembly **14** by first hooking the top support, then resting the TV into place.
3. Lock the TV to the wall plate assembly **14** with locking screw **16** and washer **17**.

! IMPORTANT: This locking screw **16** must be installed to secure the TV onto the wall plate assembly **14**.

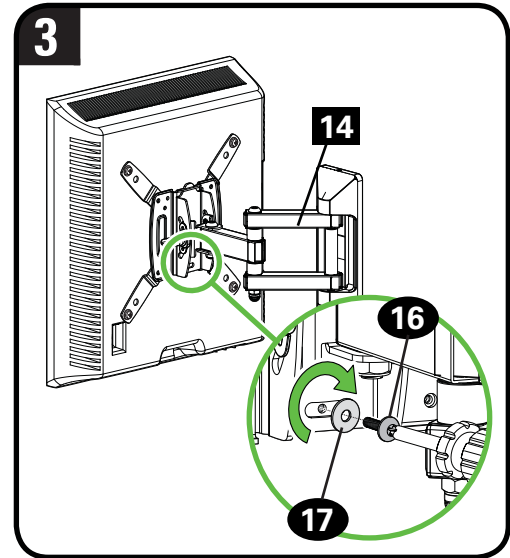
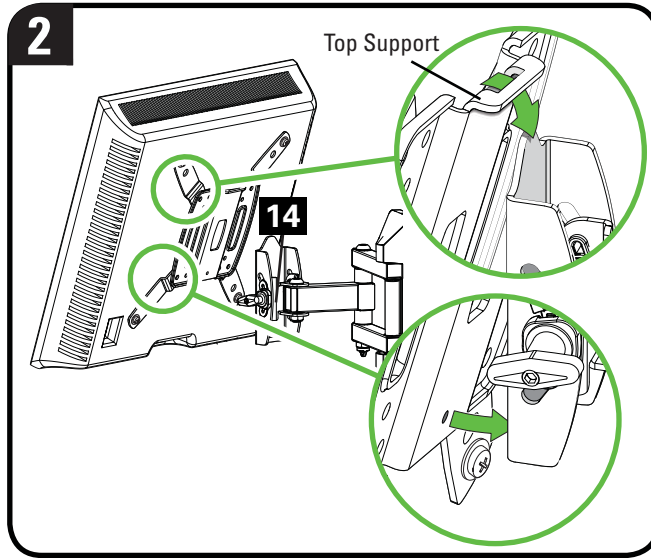
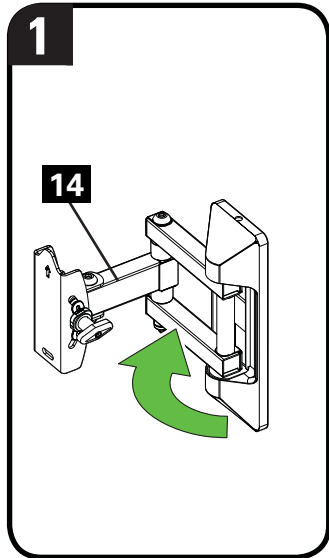

Manage Cables

If desired, thread the supplied cable tie **18** through the loop provided on the arm of the wall plate assembly **14**, and secure your TV cables along the arm for a clean look.

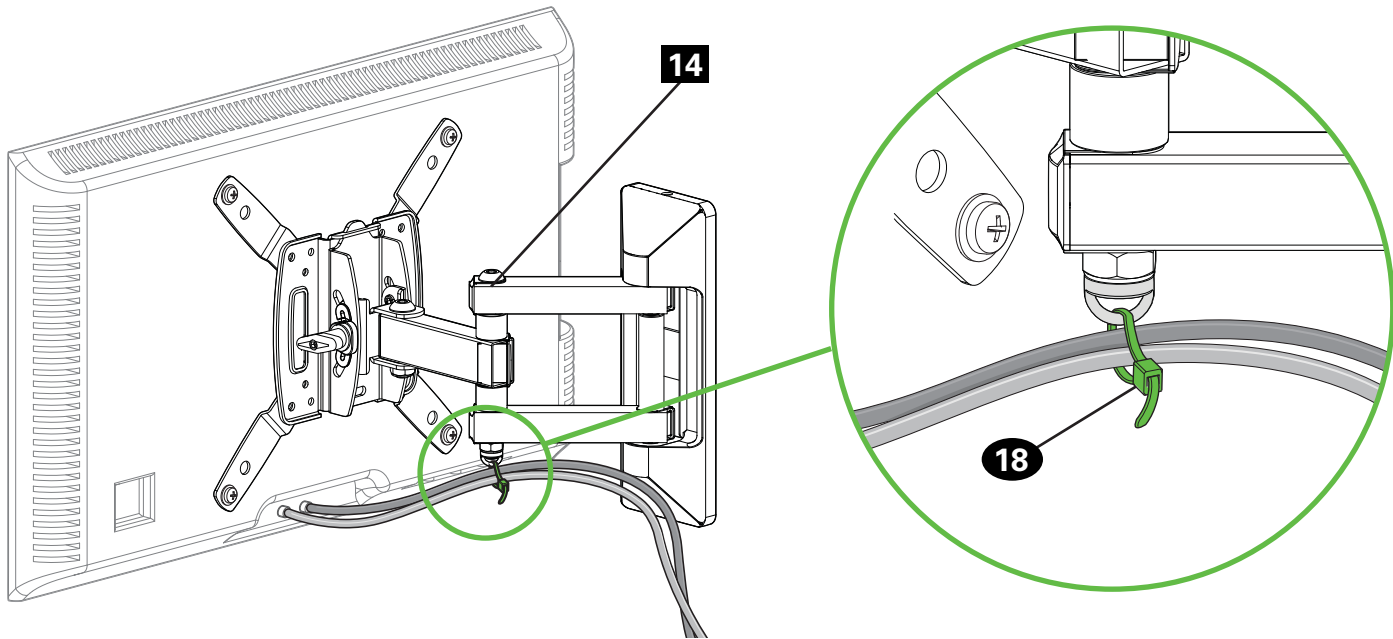

TV Adjustments

TILT ADJUSTMENT

Your TV should adjust easily when moved, then stay in place.

If your TV is too loose or too tight, adjust the tilt tension knob by hand.



NOTE: Once your TV is in place, tighten the tilt tension knob to prevent unwanted movement.

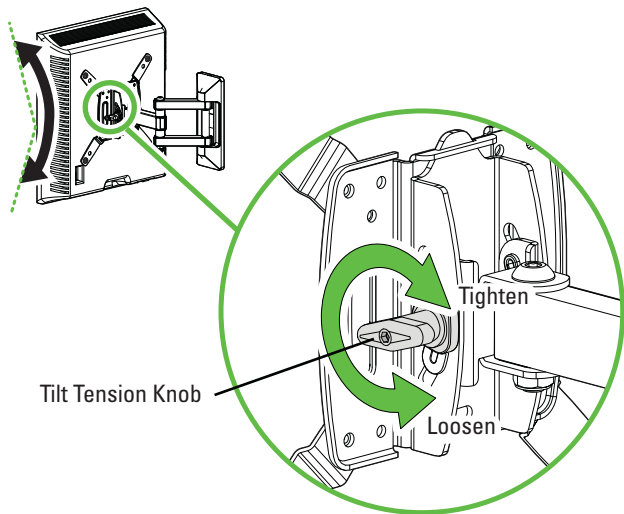

LEVEL ADJUSTMENT

To adjust the leveling of your TV, loosen the locking screw **16**, level your TV, then tighten locking screw **16**.

IMPORTANT: This locking screw **16** must be installed to secure the TV onto the wall plate assembly **14**.

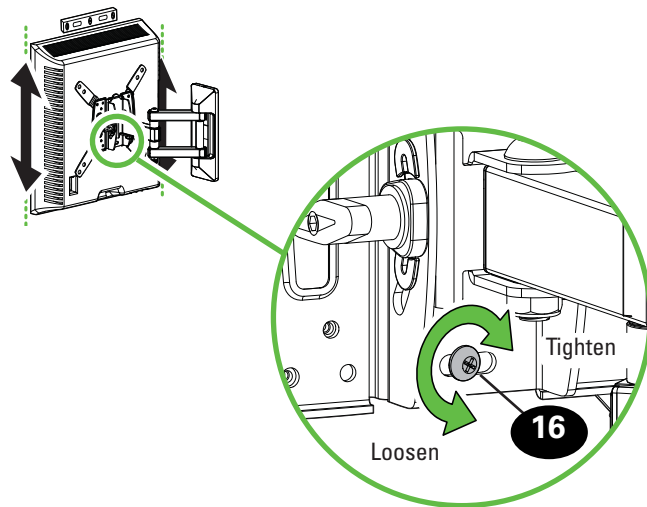

SWIVEL ADJUSTMENT

Your TV should adjust easily when moved, then stay in place.

If your TV is too loose or too tight, adjust the arm tension screws using hex key **19** and a 14 mm (9/16 in.) socket.

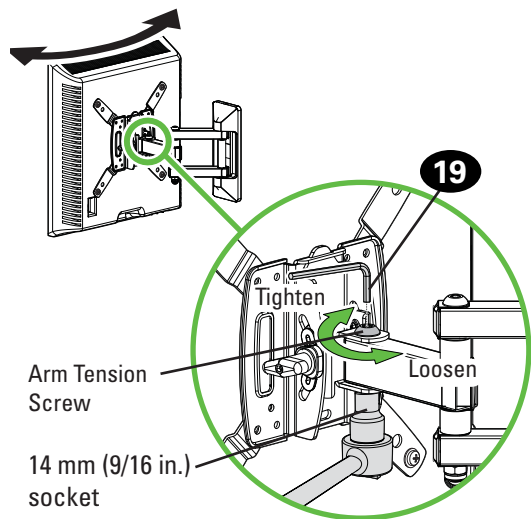

EXTENSION/RETRACTION ADJUSTMENT

Your TV should adjust easily when moved, then stay in place.

If your TV is too loose or too tight, adjust the arm tension screws using hex key **19**.

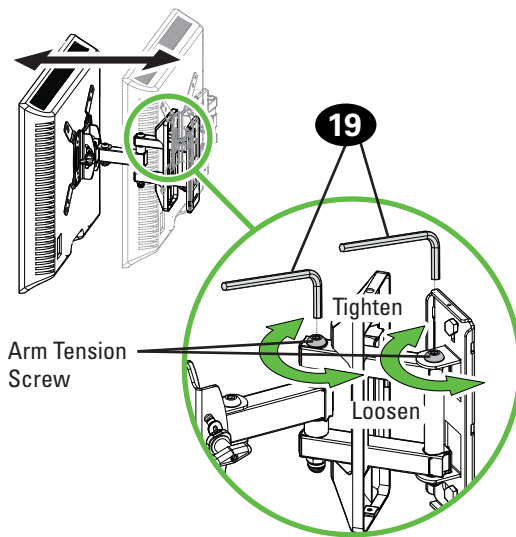

REMOVING THE TV



HEAVY! You may need assistance with this step.

To remove your TV from the wall plate assembly **14**, disconnect all cables and then reverse the procedures in STEP 4.

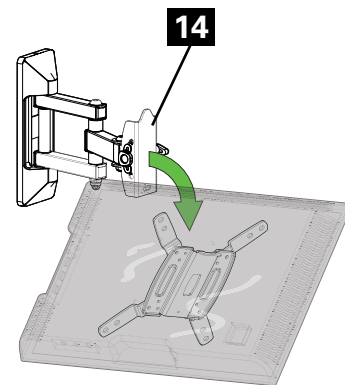

Features

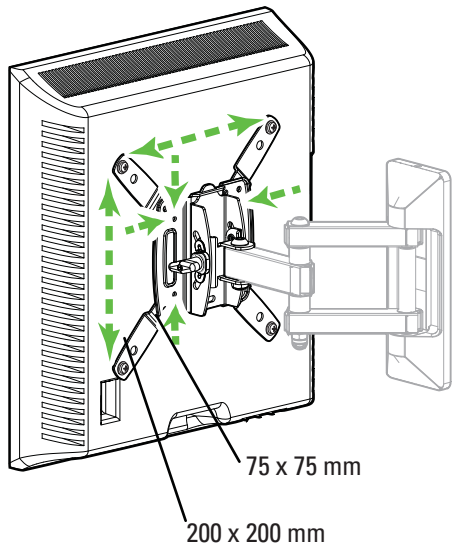

TV bracket expands to fit TV hole patterns from 75 x 75 mm up to 200 x 200 mm

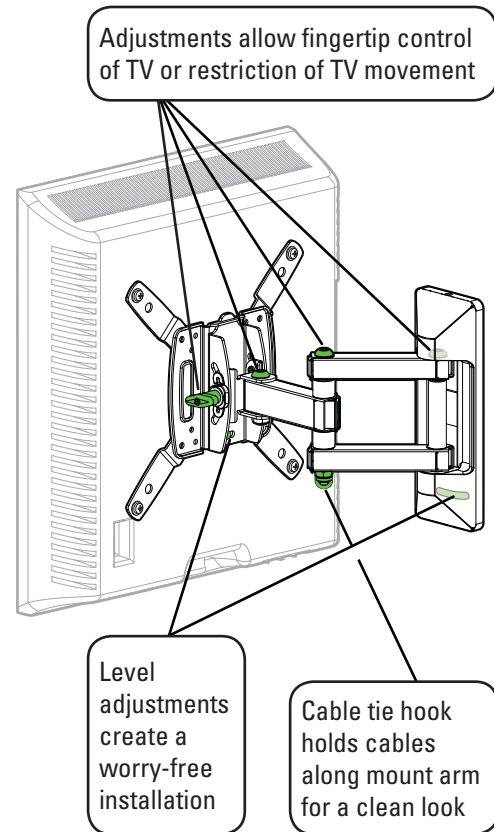
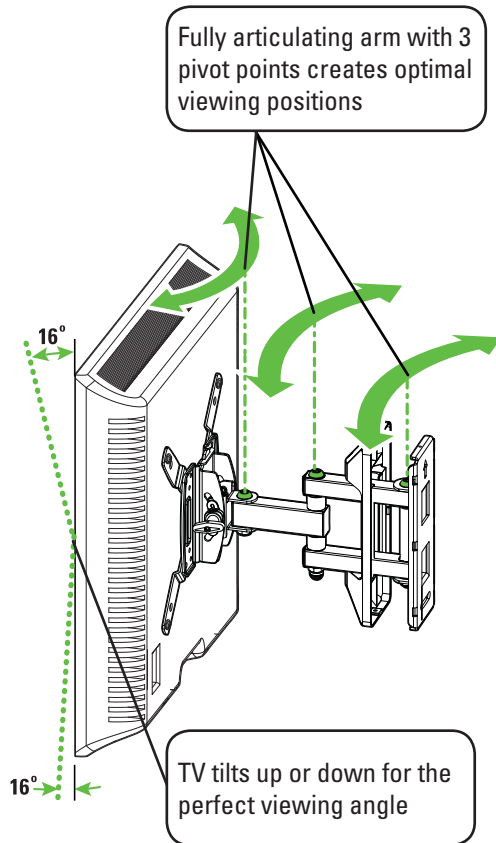

Dimensions

in.
[mm]

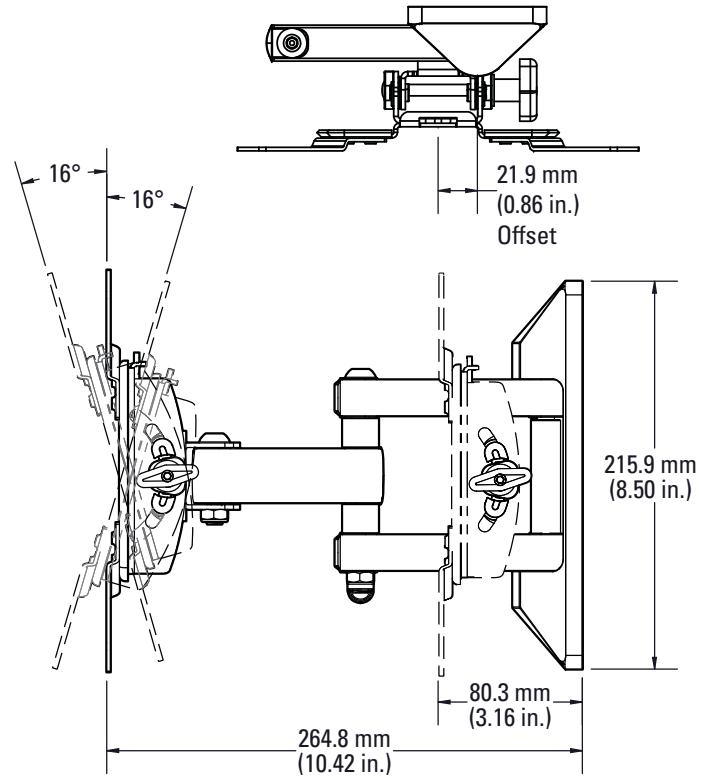
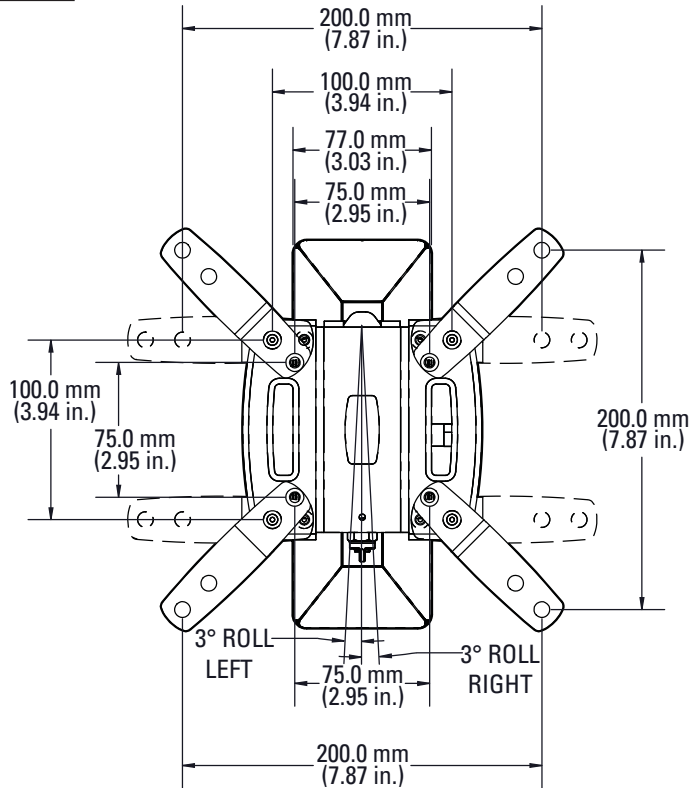

Antes de comenzar, verifiquemos que este soporte sea perfecto para usted.

1

¿Su televisor pesa *más* de 15.8 kg (35 libras), incluidos los accesorios?



No — ¡Perfecto!

Sí — Este soporte NO es compatible. Visite Accents.Sanus.com o llame al 1-800-359-5520 para encontrar un soporte compatible.

2

¿De qué está hecha su pared?



Tabiques de yeso
con montantes de
madera

¡Perfecto!



¿No está seguro?

Llame al 1-800-359-5520

3

¿Tiene todas las herramientas necesarias?



4

¿Listo para comenzar?

Lea estas instrucciones en su totalidad para estar seguro de sentirse cómodo con este fácil proceso de instalación. Consulte también el manual del usuario de su televisor para ver si existe algún requisito especial para instalar su televisor en la pared.

Si no entiende las instrucciones o si tiene dudas acerca de la seguridad de la instalación, del ensamblado o del uso del producto, contáctese con el servicio de atención al cliente al 1-800-359-5520.

⚠ PRECAUCIÓN: Evite lesiones y daños materiales.

- Este producto está diseñado para ser instalado en paredes con montantes de madera. NO lo instale en una pared de yeso únicamente.
- La pared debe soportar cinco veces el peso del televisor y del soporte juntos.
- No utilice este producto para ningún otro propósito que no sea el explícitamente especificado por el fabricante.
- El fabricante no se responsabiliza por ningún daño o lesión resultante del montaje incorrecto o del uso indebido.

Piezas y accesorios suministrados

⚠ ADVERTENCIA: Este producto contiene piezas pequeñas que, si fuesen tragadas, podrían producir asfixia. Antes de iniciar el ensamblaje, compruebe que todas las piezas estén incluidas y en buenas condiciones. Si faltan piezas o alguna está dañada, no devuelva el artículo al distribuidor; póngase en contacto con el servicio de atención al cliente. Nunca utilice piezas deterioradas.



NOTA: No todos los accesorios incluidos deberán utilizarse.

PASO 1 Fijar la placa de sujeción al televisor

1-1 Mida el patrón de orificios del televisor

Mida en mm el ancho y el alto del patrón de orificios del televisor.

Anote las medidas:

Ancho _____ mm x Alto _____ mm

1-2 Arme la placa de sujeción del televisor

Determine qué configuración de placa de sujeción debe usar (A, B o C) según las medidas del patrón de orificios del televisor.

- A** Los patrones de orificios más pequeños solo requieren placa de sujeción **01**.
No utilice las cuatro extensiones de la placa de sujeción **02** ni los ocho tornillos **03**.
- B** Ensamble las extensiones **02** de la placa de sujeción y la placa de sujeción **01** tal como se muestra en la ilustración.
Fije colocando ocho tornillos **03** en los orificios de las esquinas que se muestran en la imagen.
- C** Ensamble las extensiones **02** de la placa de sujeción y la placa de sujeción **01** tal como se muestra en la ilustración.
Fije colocando ocho tornillos **03** en los orificios de las esquinas que se muestran en la imagen.

1-3 Seleccione el diámetro de los tornillos para el televisor

Enrosque manualmente los tornillos en los encastres roscados del dorso del televisor a fin de determinar qué diámetro de tornillos (M4, M5 o M6) utilizar.

1-4 Seleccione el largo de los tornillos para el televisor

Si el dorso del televisor es plano, utilice los tornillos cortos.

Los espaciadores y los tornillos largos se proporcionan para:

- televisores con dorso irregular o redondeado
- televisores con orificios de montaje intercalados
- dejar un espacio adicional para cables

⚠ PRECAUCIÓN:

Verifique que el tornillo o la combinación de tornillo y espaciador enrosquen correctamente.

- Si el tornillo es demasiado corto, no sostendrá el televisor.
- Si es demasiado largo, dañará el televisor.

1-5 Fije la placa de sujeción

Posicione la placa de sujeción armada sobre el patrón de orificios del televisor y verifique que esté centrada y nivelada verticalmente. Instale las placas de sujeción usando la combinación que haya seleccionado para su televisor: tornillo corto y arandela o espaciador, o bien tornillo largo y arandela.

PASO 2 Fijar la placa mural ÚNICAMENTE montantes de madera

⚠ **PRECAUCIÓN:** Evite lesiones y daños materiales.

- El yeso que recubre la pared no debe exceder los 16 mm (5/8").
 - Tamaño mínimo del montante de madera: común 51 mm x 102 mm (2" x 4"); nominal 38 mm x 89 mm (1 1/2" x 3 1/2").
1. Localice un montante. Busque los bordes del montante y marque el centro con un punzón o un clavo delgado, o bien utilice un detector de bordes de montantes.
 2. Ubique la plantilla de placa mural **13** a la altura deseada y alinee los orificios con la línea central de los montantes. Nivele la plantilla y fíjela con cinta adhesiva en el lugar.
 3. Con una mecha de 5.5 mm (7/32") de diámetro, realice los orificios guía. Retire la plantilla de placa mural **13**.
 - ⚠ **IMPORTANTE:** Asegúrese de perforar el centro del montante.
 - ⚠ **IMPORTANTE:** Los orificios guía deben realizarse hasta una profundidad de 63.5 mm (2 1/2").

5. Deslice la cubierta para exponer los orificios de montaje en el ensamblaje de la placa mural **14**.
6. Instale el ensamblaje de la placa mural **14** usando dos tornillos tirafondo **15**. Ajuste los tornillos tirafondo solamente hasta que queden firmes contra la placa mural.

⚠ PRECAUCIÓN: El uso indebido podría reducir la capacidad de retención de los tornillos tirafondo. **NO ajuste en exceso los tornillos tirafondo.**
7. Vuelva a colocar la cubierta sobre el ensamblaje de la placa mural **14**.

📖 NOTA: Si es necesario, puede realizar ajustes de nivel de pequeñas a la placa de pared aflojando el perno de fijación inferior y cambiar la placa de pared hasta que nivel. Apriete el perno de fijación inferior cuando haya finalizado los ajustes.

📖 NOTA: TV se desplaza 21.9 mm (0.86 pulg.) a la derecha oa la izquierda cuando está en la posición inicial. Téngalo en cuenta al elegir el lugar de su montaje en la pared.

PASO 3 Colgar el televisor en la placa mural



¡ELEMENTO PESADO! Es posible que necesite ayuda en este paso.

1. Coloque el brazo del ensamblaje de la placa mural **14** de modo que el codo quede flexionado a 90 grados y presionado contra el muro.
2. Para colgar el televisor en el brazo del ensamblaje de la placa mural **14**, primero enganche el soporte superior y luego apoye el televisor en su lugar.
3. Fije el televisor al ensamblaje de la placa mural **14** con el tornillo de bloqueo **16** y una arandela **17**.

! IMPORTANTE: Este tornillo de bloqueo **16** debe instalarse para fijar el televisor al ensamblaje de la placa mural **14**.

Organización de cables

Si lo desea, pase el cincho sujetacable provisto **18** por el anillo del brazo del ensamblaje de la placa mural **14**, y sujete los cables del televisor a lo largo del brazo para dar un aspecto más prolijo.

Ajustes del televisor

AJUSTE DE LA INCLINACIÓN

El televisor debe acomodarse fácilmente al moverlo, y luego quedar en su lugar.

Si el televisor está demasiado suelto o demasiado ajustado, ajuste la perilla de tensión de inclinación manualmente.



NOTA: Una vez que el televisor esté en su lugar, ajuste la perilla de tensión de inclinación para evitar movimientos indeseados.

AJUSTE DE LA ROTACIÓN

El televisor debe acomodarse fácilmente al moverlo, y luego quedar en su lugar.

Si el televisor está demasiado suelto o demasiado ajustado, ajuste las perillas de tensión del brazo usando la llave hexagonal **19** y una llave de tubo de 14 mm (9/16").

AJUSTE DEL NIVEL

Para ajustar la nivelación de su televisor, afloje el tornillo de bloqueo **16**, nivele el televisor, y luego ajuste el tornillo de bloqueo **16**.

! IMPORTANTE: Este tornillo de bloqueo **16** debe instalarse para fijar el televisor al ensamblaje de la placa mural **14**.

AJUSTE DE LA EXTENSIÓN/RETRACCIÓN

El televisor debe acomodarse fácilmente al moverlo, y luego quedar en su lugar.

Si el televisor está demasiado suelto o demasiado ajustado, ajuste las perillas de tensión del brazo usando la llave hexagonal **19**.

EXTRACCIÓN DEL TELEVISOR



¡ELEMENTO PESADO!
Es posible que necesite ayuda en este paso.

Para extraer el televisor del ensamblaje de la placa mural **14**, desconecte todos los cables y luego revierta el procedimiento descrito en el PASO 4.

Descripción

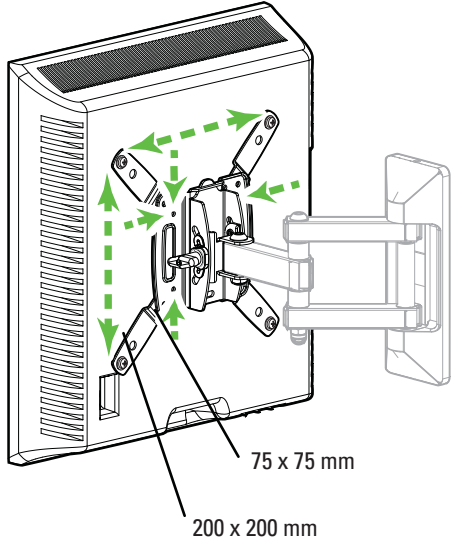

La placa de sujeción se expande para adecuarse a televisores con patrones de orificios de 75 x 75 mm hasta 200 x 200 mm.

Brazo totalmente articulado con 3 puntos de giro crea posiciones de visualización óptimas.

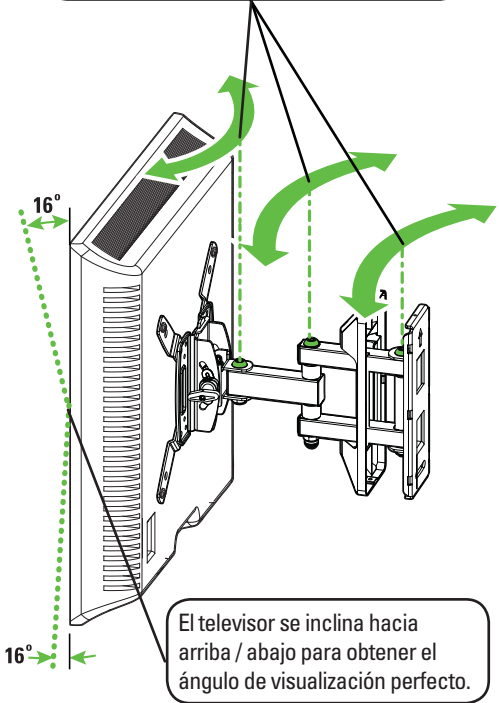

El televisor se inclina hacia arriba / abajo para obtener el ángulo de visualización perfecto.

Los ajustes permiten el ajuste manual o limitar el movimiento del televisor.

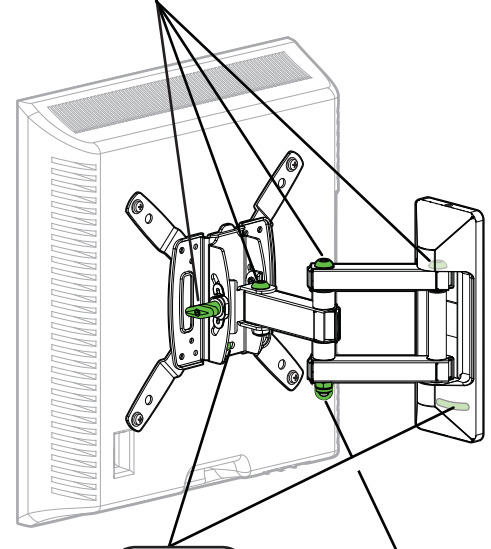

El ajuste del nivel crea una instalación sencilla.

El orificio para cinchos sujeta los cables a lo largo del brazo para un aspecto prolijo.



Thank you for choosing Sanus Accents! Please take a moment to let us know how we did:



Call us: 1-800-359-5520



Email us: info@sanus.com



Leave a review: accents.sanus.com

Milestone AV Technologies and its affiliated corporations and subsidiaries (collectively, "Milestone"), intend to make this manual accurate and complete. However, Milestone makes no claim that the information contained herein covers all details, conditions, or variations. Nor does it provide for every possible contingency in connection with the installation or use of this product. The information contained in this document is subject to change without notice or obligation of any kind. Milestone makes no representation of warranty, expressed or implied, regarding the information contained herein. Milestone assumes no responsibility for accuracy, completeness or sufficiency of the information contained in this document.

©2014 Milestone AV Technologies. All rights reserved. Sanus is a division of Milestone.
All other brand names or marks are used for identification purposes and are trademarks of their respective owners.